

خطة برامج النمو المهني لتطوير الموارد البشرية القائمة على التحول الرقمي

للعام ٢٠٢٢م

١٤٤٣-١٤٤٤ هـ

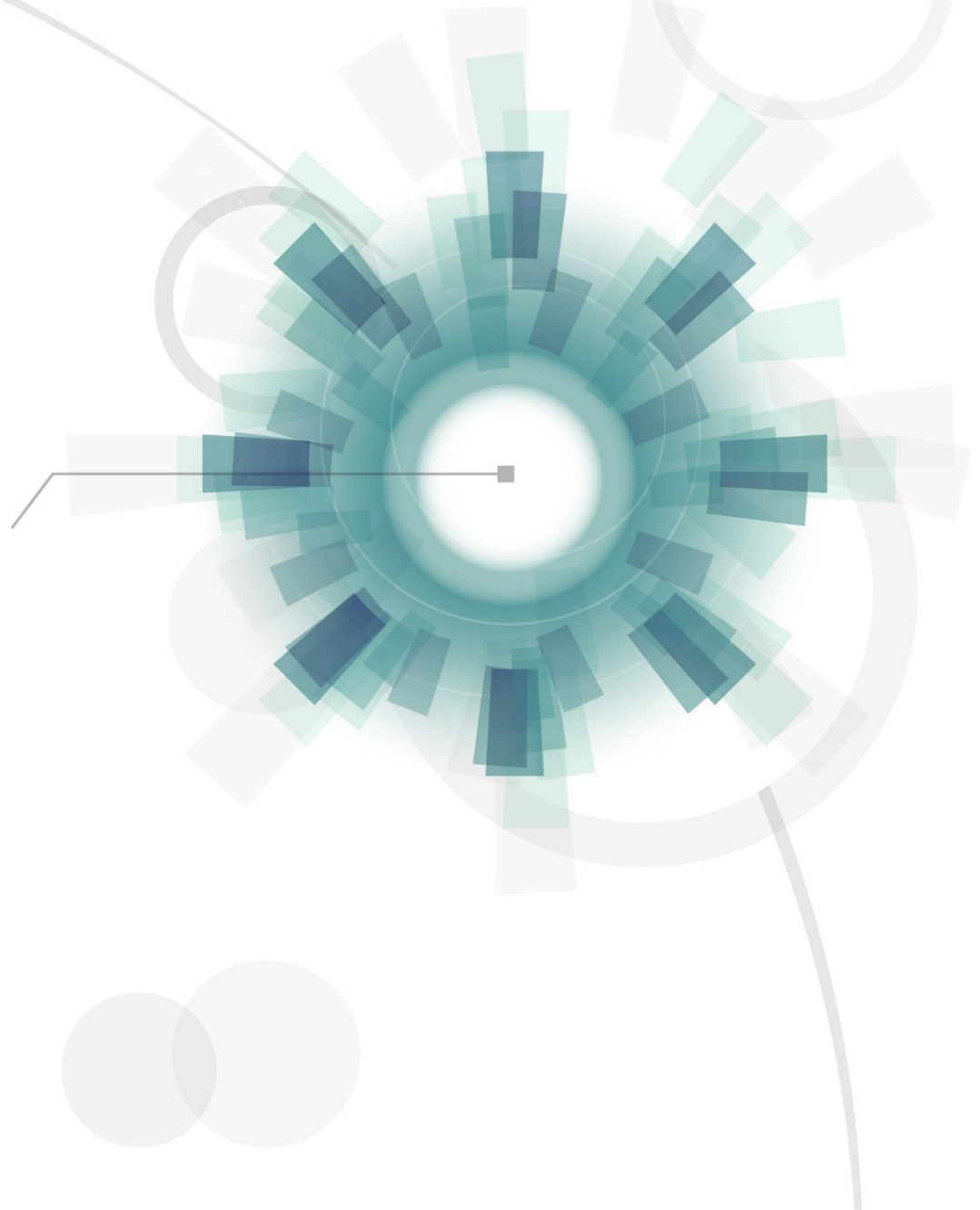

بِسْمِ اللَّهِ الرَّحْمَنِ الرَّحِيمِ

بِسْمِ اللَّهِ الرَّحْمَنِ الرَّحِيمِ

المحتويات

البرامج التدريبية مجال (التحول الرقمي)	ص١٦
البرامج التدريبية مجال (السلوك التنظيمي)	ص٢٠
البرامج التدريبية مجال (الإدارة المكتبية)	ص٢٤
البرامج التدريبية مجال (الموارد البشرية)	ص٢٥
البرامج التدريبية (قيادات الصف الثاني)	ص٢٦
الخاتمة	ص٢٧
المراجع	ص٢٨
وسائل التواصل مع فريق عمل تطوير الموارد البشرية	ص٢٩
الملاحق	ص٣٠
ملحق (١) الميزانية المتوقعة لتنفيذ خطة برامج النمو المهني القائمة على التحول الرقمي	
ملحق (٢) (أهداف البرامج التدريبية - المخرجات- أدوات قياس أثر التدريب)	
ملحق (٣) دليل العمليات الإجرائية لبرامج النمو المهني القائمة على التحول الرقمي	
ملحق (٤) ملفات مرحلة تقدير احتياجات النمو المهني لتطوير الموارد البشرية	
ملحق (٤) أدلة عمل نظام المنجز الإلكتروني لإدارة عمليات تدريب وتطوير الموارد البشرية	

ص ١	مقدمة
ص ٢	الرؤية - الرسالة - الأهداف - الفئة المستهدفة
ص ٣	التحول الرقمي
ص ٤	لماذا التحول الرقمي
ص ٥	مفاهيم رقمية
ص ٦	التحول الرقمي في السعودية
ص ٧	مبادرة العطاء الرقمي
ص ٨	برامج العطاء الرقمي
ص ٩	التحول الرقمي في تطوير الموارد البشرية
ص ١٠	برامج النمو المهني
ص ١١	دورة حياة برامج النمو المهني
ص ١٢	أساليب التدريب
ص ١٣	تعليمات هامة أثناء حضور البرنامج التدريبي المتزامن (حضور) في قاعات التدريب
ص ١٤	تعليمات هامة أثناء حضور البرنامج التدريبي المتزامن (عن بعد)
ص ١٥	البرامج التدريبية المخطط تنفيذها وفق الاحتياج المرتفع



مقدمة

تعلمون مدى التطور السريع في عالم التقنية وتسابق دول العالم ومؤسساتها نحو الرقمنة لتجويد تقديم كافة خدماتها. تبعاً لذلك بادرت حكومتنا الرشيدة على تبني مفهوم التحول الرقمي الحكومي باستبدال العمليات التقليدية بالرقمية، وبناء خطط واستراتيجيات خمسية لضمان تحقيق أهدافها بجودة وكفاءة، بهدف الوصول إلى حكومة رقمية متكاملة تيسر كافة الخدمات للمستخدمين، وصولاً لتحقيق وطننا الغالي "الدولة الأكثر تقدماً" من بين دول العشرين في التنافسية الرقمية كأحد أهم مستهدفات رؤية ٢٠٣٠. (المنصة السعودية الوطنية للخدمات الحكومية-GOV.SA)

وحيث بادرت إدارة تعليم عنيزة بعمليات تحسين جودة الخدمات الرقمية وذلك بعقد شراكة مجتمعية مع شركة الموسى التجارية مشكورة لدعم إنشاء نظام لإدارة عمليات تدريب وتطوير الموارد البشرية واعتماد العمل بنظام "المنجز الإلكتروني".

اليوم تقدم إدارة الموارد البشرية ممثلة بوحدة تطوير الموارد البشرية خطتها للنمو المهني للعام للعام ٢٠٢٢م - ١٤٤٣/١٤٤٤هـ.

نثمن بتقدير كبير دعم سعادة مدير التعليم أ. خالد بن جازي الحربي ومساندته الكبيرة؛ ونقدر ونشكر دعم كل قائد وقائدة للنمو المهني لشاغلي وشاغلات الوظائف الإدارية وبند الأجور والمستخدمين.

عمدنا في هذه الخطة إلى التحول الرقمي كمفهوم واكب متطلبات الحكومة رقمية؛ العمل وفق دليل عمليات الاجراءات الإدارية ولعنايتنا بكل موظف وموظفة ونموهم المهني الداعم لمستقبلهم الوظيفي.. عملنا على تقنية التواصل عبر الذكاء الاصطناعي بالواتس اب بتقنية Chatbots على أمل إيصال خدماتنا للجميع بأيسر الطرق.

ندعو الله عز وجل أن يبارك في الجهود مع شكرنا وتقديرنا لكافة المدربين والمدربات المبادرين للمساهمة في خطة النمو المهني لتطوير الموارد البشرية؛ كما نشكر كل موظف وموظفة حرصوا على تطوير أدائهم

وفق المستجدات ومتطلبات كل مرحلة.

والله الموفق ...

فريق تطوير الموارد البشرية

الرؤية

الريادة في أداء الموارد البشرية بإتقان وجودة وكفاءة.

الرسالة

تطوير خدمات النمو المهني للموارد البشرية وفق أسس علمية لتجويد الأداء.

الهدف العام

تطوير الموارد البشرية لتحقيق مستهدفات رؤية ٢٠٣٠.

الأهداف الرئيسية

- ◆ تنمية كفايات ومهارات الموارد البشرية بأساليب علمية.
- ◆ بناء الأدلة والخطط وفق أسس تطوير الأداء الإداري.
- ◆ تأهيل قيادات الصف الثاني.
- ◆ رفع كفاءة أداء الموارد البشرية بما يتواءم مع متطلبات الأنظمة وبرنامج الملك سلمان وبرنامج رؤية المملكة ٢٠٣٠

الفئة المستهدفة

- ◆ شاغلي وشاغلات الوظائف الإدارية.
- ◆ شاغلي وشاغلات بند الأجور والمستخدمين.

التحول الرقمي

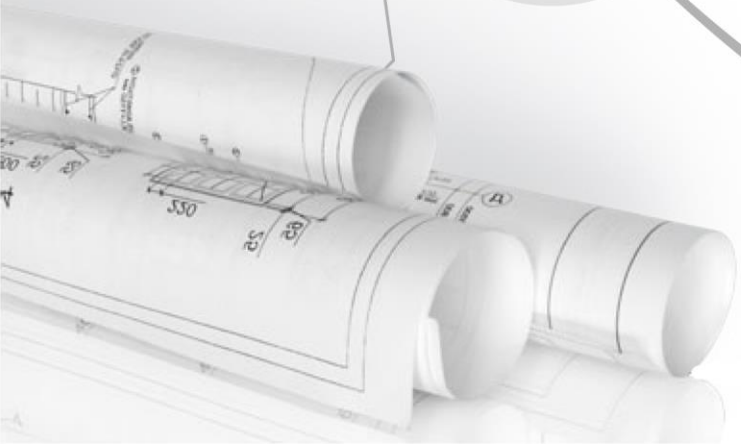
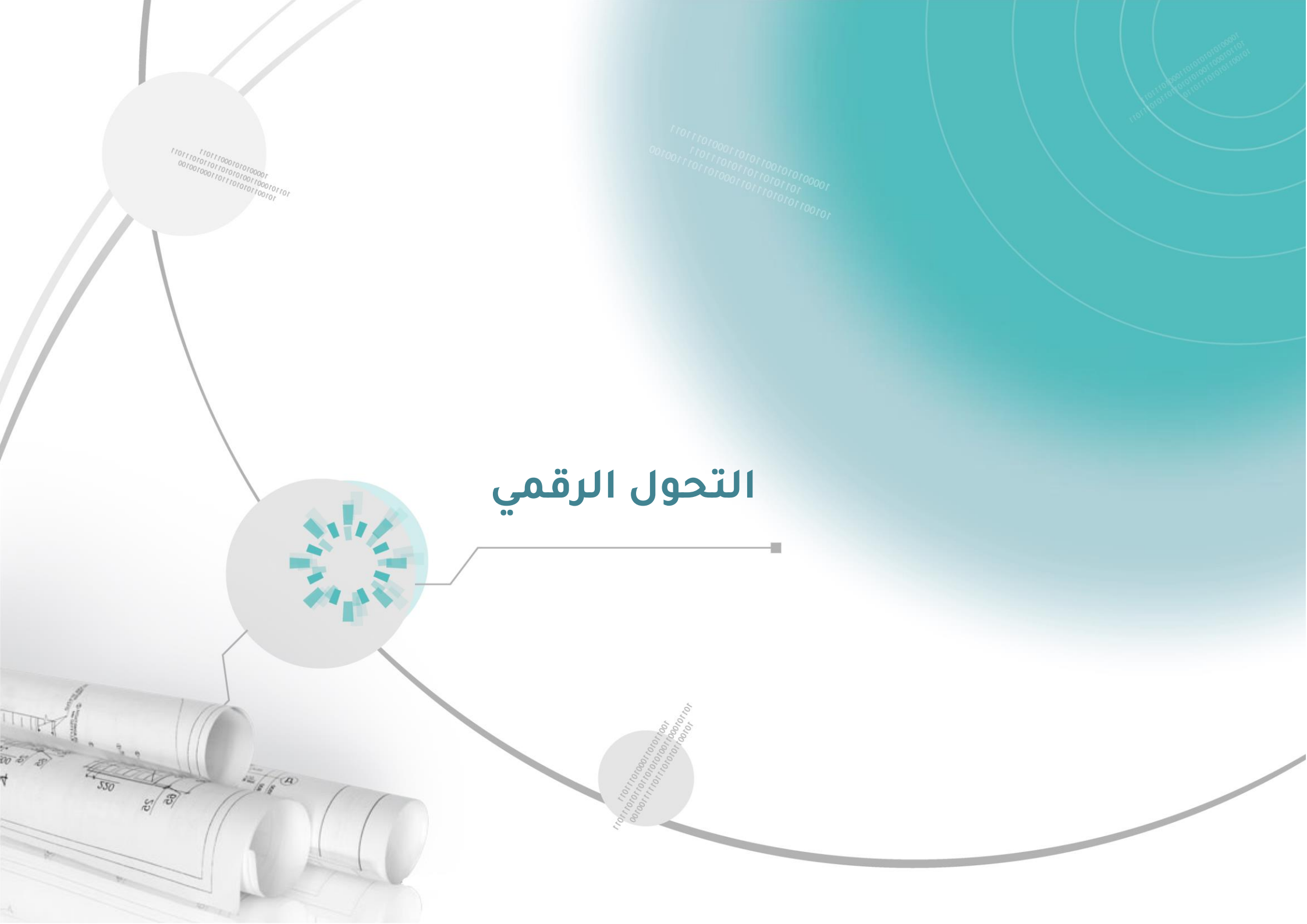

لماذا التحول الرقمي؟



مفاهيم رقمية



الرقمنة (digitalization)

تحويل البيانات التناظرية إلى رقمية، أي الانتقال من مرحلة الورق إلى الكمبيوتر.

المعالجة الرقمية (digital processing)

الاستفادة من المعلومات الرقمية لزيادة الكفاءة والفعالية لأنها مصنفة وسهلة الوصول.

التحول الرقمي (digital transformation)

تحول تنظيمي متكامل عن طريق تطبيق التقنيات الرقمية بغرض تسهيل الإجراءات والعمليات الإدارية ورفع جودتها لخدمة المستخدمين بشكل أسرع وأفضل.

أمر ملكي بإنشاء اللجنة الوطنية للتحول الرقمي
وهي لجنة وزارية تتكون من 11 عضو
(رقم 49584 وتاريخ 29/10/1439 هـ)



2017

إطلاق رؤية ٢٠٣٠
والتي تشمل تفعيل مسار التحول الرقمي الوطني



2016

إنشاء هيئة الحكومة الرقمية
الجهة المختصة بكل ما يتعلق بالحكومة الرقمية، وتعد المرجع الوطني في شؤونها. وتهدف إلى تنظيم أعمال الحكومة الرقمية في الجهات الحكومية، من أجل الوصول إلى حكومة رقمية استباقية ومُبادرة وقادرة على تقديم خدمات رقمية ذات كفاءة عالية، وتحقيق التكامل في مجال الحكومة الرقمية بين كافة الجهات الحكومية.



2021



2017

إنشاء وحدة التحول الرقمي
لتكون الذراع التنفيذي للجنة وتقوم بقيادة التحول الرقمي في المملكة العربية السعودية

العطاء الرقمي
Attaa Digital



مبادرة تخصصية غير ربحية أطلقتها وزارة الاتصالات وتقنية المعلومات بهدف نشر الوعي الرقمي بين كافة أفراد المجتمع. تقدم المبادرة عدد من الدورات المتخصصة في مجال التحول الرقمي وأمن المعلومات وعدد من الندوات مع الخبراء والمختصين، كما تتيح فرصة طرح الأسئلة لتحصل على الإجابة الصحيحة من المختصين في المجال.

حققت مبادرة العطاء الرقمي جائزة القمة العالمية لمجتمع المعلومات ٢٠٢٠ المقدمة من الاتحاد الدولي للاتصالات في مسار التنوع الثقافي واللغوي والمحتوى المحلي، وتوجت بالمركز الأول. وأسهمت المبادرة في إطلاق منصة "إثراء" بالشراكة مع القطاع الخاص، وكذلك إطلاق مبادرة "كلنا عطاء." <https://attaa.sa>

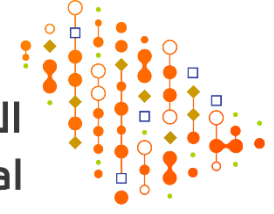

بعض من برامج التدريب الإلكتروني
(غير متزامن) التي تقدم لكافة أفراد المجتمع
وتم انتقاء ما يخدم الموظف في عمله



الأسئلة الشائعة
لحضور البرامج يتطلب
التسجيل في موقع العطاء

- أتمتة وتوثيق إجراءات العمل وأثرها على المنظمات
- القيادة في العصر الرقمي
- المفاهيم الأساسية للتحويل الرقمي
- المراسلات الإلكترونية
- تقنيات التحويل الرقمي
- السكرتارية الإلكترونية
- احترافية التطوع وثقافة العمل غير الربحي
- التطوع الرقمي، مهارات وخبرات
- مهارات تقنية لتطوير الإنتاجية
- التدريب على استخدام Google Drive
- أمن الشبكات والأمن السيبراني
- الفرق بين بيئة العمل التقليدية وبيئة العمل الرقمية
- دور القيادة الإلكترونية في الإدارة التعليمية
- أتمتة العمليات الذكية
- مستندات قوقل Google docs
- إنشاء الفيديو التفاعلي باستخدام برنامج (EdPuzzle)
- تنظيم الاعمال والمهام باستخدام (Trello)
- مقدمة في الطباعة ثلاثية الأبعاد

التحول الرقمي في تطوير الموارد البشرية

بحمد الله تمت أتمتة جميع عمليات التدريب والتطوير عن طريق المنجز الإلكتروني



برامج النمو المهني

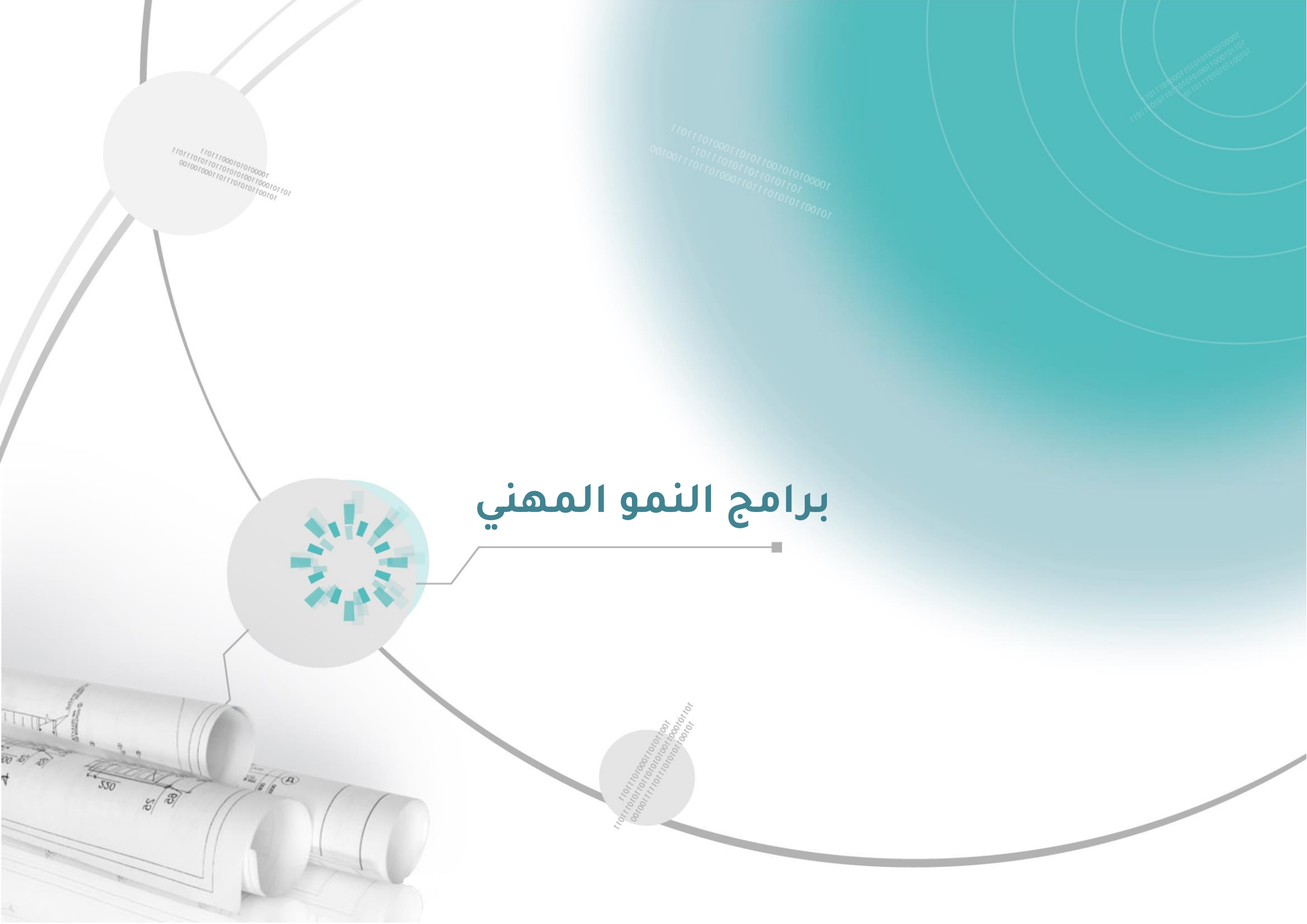



أساليب التدريب

تواجد المدرب مع المتدربين في نفس الوقت في قاعة تدريبية أو على شبكة الانترنت أثناء عملية التدريب والتفاعل معهم مباشرة عن طريق التواصل الشفهي والكتابي. مثال (البرامج المنفذة في قاعات التدريب أو عبر الزووم)

متزامن



يسمح للمتدرب بالتدرب على المادة التدريبية في المكان والوقت الذي يناسبه وإعادة المحتوى والرجوع إليه إلكترونياً دون الحاجة إلى الالتقاء مع المدرب في نفس الوقت على شبكة الانترنت. مثال برامج (منصة اثرائي - منصة العطاء الرقمي)

غير متزامن



التدريب المنفذ داخل بيئة العمل سواء في المدرسة / القسم .

التدريب داخل مقر العمل



تعليمات هامة لحضور البرنامج التدريبي المتزامن (حضور) في قاعات التدريب

حضور البرنامج

قبل الوقت ب (١٥) دقيقة
والتوجه للقاعة مباشرة



المشاركة والتفاعل البناء

أثناء البرنامج التدريبي والعمل ضمن
المجموعات في حل الأنشطة التدريبية



التأكد من وضع الجوال

الجوال على الصامت قبل بدأ
البرنامج التدريبي



التحضير الذاتي

في صفحتك التدريبية في المنجز الإلكتروني
والتوقيع في سجل الحضور



تعليمات هامة لحضور البرنامج التدريبي الإلكتروني المتزامن (عن بعد)



البرامج التدريبية

المخطط تنفيذها وفق الاحتياج المرتفع

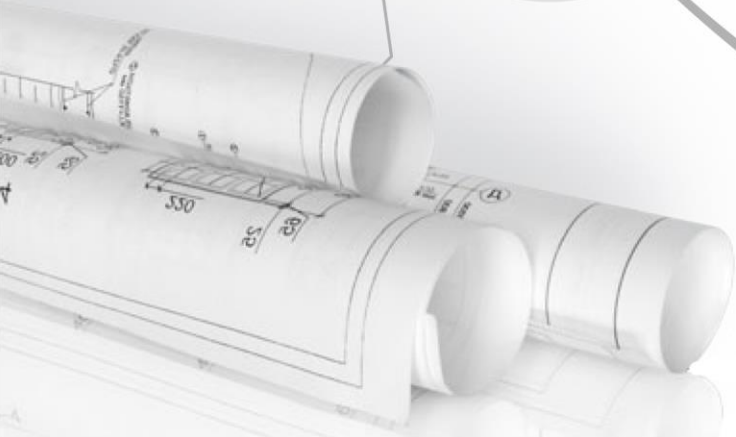

التحول الرقمي

البرامج التدريبية مجال (التحول الرقمي)

م	اسم البرنامج التدريبي	المدرّب	تاريخ التنفيذ	مكان التنفيذ	الفئة المستهدفة حسب النوع		نوع التدريب		الوظائف المستهدفة			عدد المتدربين		مدة البرنامج	
					رجال	نساء	حضور	عن بعد	وظائف إشرافية	وظائف غير إشرافية (الوظائف الإدارية)	وظائف غير إشرافية (بند الأجور والمستخدمين)	رجال	نساء	بالساعات	بالأيام
١.	صيانة الحاسب الآلي	الهنوف صالح النفيسة تقنية المعلومات	٢٠٢٢/٠٣/٢٤م ١٤٤٣/٠٧/٢١هـ	ZOOM	✓	✓	✓	✓	✓	✓		٣٠	٣٠	٤	١
٢.	برنامج الجداول الإلكترونية (Excel) في الأعمال المكتبية	هيفاء محمد الشميمري تطوير الموارد البشرية	٢٠٢٢/٠٣/٢٧م ١٤٤٣/٠٧/٢٤هـ	معمل الحاسب الآلي في إدارة تعليم عنيزة	✓	✓	✓	✓	✓	✓		١٥		٤	١
٣.	مهارات التعامل مع ملفات (PDF)	مناء سجي العتيبي تخطيط الموارد البشرية	٢٠٢٢/٠٤/١٠م ١٤٤٣/٠٩/٩هـ	معمل الحاسب الآلي في إدارة تعليم عنيزة	✓	✓	✓	✓	✓	✓		١٥		٤	١
٤.	منصة أعمال للمراسلات الإلكترونية	أحمد راشد العليان مركز الاتصالات الإدارية	٢٠٢٢/٠٤/١٢م ١٤٤٣/٠٩/١١هـ	ZOOM	✓		✓		✓	✓		١٠٠		٤	١
٥.	برنامج العروض التقديمية (Power Point)	سلمة ناصر الفهيد تطوير الموارد البشرية	٢٠٢٢/٠٤/١٨م ١٤٤٣/٠٩/١٧هـ	معمل الحاسب الآلي في إدارة تعليم عنيزة	✓	✓	✓	✓	✓	✓		١٥		٨	٢
٦.	مبادئ الحاسب الآلي (مبتدئين)	وضحاء محمد الحربي التواصل الداخلي	٢٠٢٢/٠٥/١٠م ١٤٤٣/١٠/٩هـ	معمل الحاسب الآلي في إدارة تعليم عنيزة	✓	✓	✓	✓	✓	✓		١٥		٨	٢

التحول الرقمي

البرامج التدريبية مجال (التحول الرقمي)

م	اسم البرنامج التدريبي	المدرّب	تاريخ التنفيذ	مكان التنفيذ	الفئة المستهدفة حسب النوع		نوع التدريب		الوظائف المستهدفة			عدد المتدربين		مدة البرنامج	
					رجال	نساء	حضور	عن بعد	وظائف إشرافية	وظائف غير إشرافية (الوظائف الإدارية)	وظائف غير إشرافية (بند الأجور والمستخدمين)	رجال	نساء	بالساعات	باليّام
٧.	فن الانفوجرافيك وأساسيات (Adobe Illustrator)	سماح راشد السبيعي الإعلام التربوي	٢٠٢٢/٥/١٨ م ١٤٤٣/١٠/١٧ هـ	ZOOM	✓		✓		✓				٥٠	٨	٢
٨.	برنامج معالجة النصوص (Word) في الأعمال المكتبية	الهنوف صالح النفيسه تقنية المعلومات	٢٠٢٢/٥/٢٢ م ١٤٤٣/١٠/٢١ هـ	ZOOM	✓		✓		✓		✓		٢٥	٨	٢
٩.	المواطنة الرقيمة	منى عبد العزيز الشايقى قسم التدريب التربوي	٢٠٢٢/٥/٣١ م ١٤٤٣/١١/١ هـ	ZOOM	✓		✓		✓		✓		٥٠	٤	١
١٠.	التخزين السحابي وملف الإنجاز	مها صالح النفيسه تقنية المعلومات	٢٠٢٢/٦/١٢ م ١٤٤٣/١١/١٣ هـ	قاعة تدريبية في إدارة تعليم عنيزة			✓		✓		✓		٤٠	١٥	٣
١١.	خدمات (Google) في بيئة العمل	أحمد عبد العزيز الشايقى قسم نشاط الطلاب	٢٠٢٢/٥/١٦ م ١٤٤٤/١٠/١٨ هـ	قاعة تدريبية في إدارة تعليم عنيزة			✓		✓		✓		٣٠	١٥	٣
١٢.	الأمن السيبراني	سليمان عبدالله السلوم تقنية المعلومات	٢٠٢٢/٥/٠٦ م ١٤٤٤/٠٢/١٠ هـ	ZOOM	✓		✓		✓		✓		٣٠	٤	١

التحول الرقمي

البرامج التدريبية مجال (التحول الرقمي)

م	اسم البرنامج التدريبي	المدرّب	تاريخ التنفيذ	مكان التنفيذ	الفئة المستهدفة حسب النوع			نوع التدريب		الوظائف المستهدفة			عدد المتدربين		مدة البرنامج	
					رجال	نساء	حضور	عن بعد	وظائف إشرافية	وظائف غير إشرافية (الوظائف الإدارية)	وظائف غير إشرافية (بند الأجور والمستخدمين)	رجال	نساء	بالساعات	باليّام	
١٣.	صيانة الحاسب الآلي	نوف عبد الرحمن المانع منى غازي المطيري تقنية المعلومات	٢٠٢٢/٠٩/١٣م ١٤٤٤/٠٢/١٧هـ	ZOOM		✓		✓			✓			٣٠	٤	١
١٤.	برنامج الجداول الإلكترونية (Excel) في الأعمال المكتبية	هيفاء محمد الشميمري تطوير الموارد البشرية	٢٠٢٢/٠٩/١٨م ١٤٤٤/٠٢/٢٢هـ	معمل الحاسب في إدارة تعليم عنيزة			✓				✓			١٥	٤	١
١٥.	مهارات التعامل مع ملفات (PDF)	مناء سجي العتيبي تخطيط الموارد البشرية	٢٠٢٢/١٠/٠٤م ١٤٤٤/٠٣/٨هـ	معمل الحاسب في إدارة تعليم عنيزة			✓				✓			١٥	٤	١
١٦.	منصة أعمال للمراسلات الإلكترونية	لولوه صالح البدراني مركز الاتصالات الإدارية	٢٠٢٢/١٠/٠٦م ١٤٤٤/٠٣/١٠هـ	ZOOM			✓				✓			٥٠	٤	١
١٧.	برنامج العروض التقديمية (Power Point) في الأعمال المكتبية	سلمة ناصر الفهيد تطوير الموارد البشرية	٢٠٢٢/١٠/١١م ١٤٤٤/٠٣/١٥هـ	معمل الحاسب في إدارة تعليم عنيزة			✓				✓			١٥	٨	٢
١٨.	مبادئ الحاسب الآلي	وضحاء محمد الحربي التواصل الداخلي	٢٠٢٢/١٠/١٨م ١٤٤٤/٣/٢٢هـ	معمل الحاسب في إدارة تعليم عنيزة			✓				✓			١٥	٨	٢

التحول الرقمي

البرامج التدريبية مجال (التحول الرقمي)

م	اسم البرنامج التدريبي	المدرّب	تاريخ التنفيذ	مكان التنفيذ	الفئة المستهدفة حسب النوع		نوع التدريب		الوظائف المستهدفة			عدد المتدربين		مدة البرنامج	
					رجال	نساء	حضور	عن بعد	وظائف إشرافية	وظائف غير إشرافية (الوظائف الإدارية)	وظائف غير إشرافية (بند الأجور والمستخدمين)	رجال	نساء	بالساعات	باليّام
١٩.	فن الانفوجرافيك وأساسيات (Adobe Illustrator)	سماح راشد السبيعي الإعلام التربوي	٢٠٢٢/١/٢٥م ١٤٤٤/٠٣/٢٩هـ	ZOOM	✓		✓		✓				٥٠	٨	٢
٢٠.	برنامج معالجة النصوص (Word) في الأعمال المكتبية	الهنوف صالح النفيسه تقنية المعلومات	٢٠٢٢/١/٣٠م ١٤٤٤/٠٤/٠٥هـ	ZOOM	✓		✓		✓		✓	٢٥	٢٥	٨	٢
٢١.	المواطنة الرقيمة	منى عبد العزيز الشايقى قسم التدريب التربوي	٢٠٢٢/١١/٠٦م ١٤٤٤/٠٤/١٢هـ	ZOOM	✓		✓		✓		✓	٥٠	٥٠	٤	١
٢٢.	التخزين السحابي وملف الإنجاز	محمد مرشد المطيري قسم الإشراف التربوي	٢٠٢٢/١١/١٥م ١٤٤٤/٠٤/٢١هـ	قاعة تدريبية في إدارة تعليم عنيزة				✓		✓	✓	٤٠		١٥	٣
٢٣.	خدمات (Google) في بيئة العمل	نوف علي التركي تطوير الموارد البشرية	٢٠٢٢/١١/٢٩م ١٤٤٤/٠٥/٠٥هـ	قاعة تدريبية في إدارة تعليم عنيزة				✓			✓		٣٠	١٥	٣
٢٤.	الأمن السيبراني	سماح راشد السبيعي قسم الاعلام التربوي	٢٠٢٢/١٢/١٣م ١٤٤٤/٠٥/١٩هـ	ZOOM	✓		✓		✓		✓		٦٠	٤	١

السلوك التنظيمي

البرامج التدريبية مجال (السلوك التنظيمي)

م	اسم البرنامج التدريبي	المدرّب	تاريخ التنفيذ	مكان التنفيذ	الفئة المستهدفة حسب النوع		نوع التدريب		الوظائف المستهدفة			عدد المتدربين		مدة البرنامج	
					رجال	نساء	حضور	عن بعد	وظائف إشرافية	وظائف غير إشرافية (الوظائف الإدارية)	وظائف غير إشرافية (بند الأجور والمستخدمين)	رجال	نساء	بالساعات	بالأيام
٢٥	أنماط الشخصية في بيئة العمل	سلمة ناصر الفهيد تطوير الموارد البشرية	٢٠٢٢/٠٣/٢٣م ١٤٤٣/٠٨/٢٠هـ	ZOOM	✓	✓	✓	✓	✓	✓		٥٠	٥٠	٤	١
٢٦	فن الاتصال والحوار الفعّال	وفاء علي الصانع قسم التدريب التربوي	٢٠٢٢/٠٤/٠٦م ١٤٤٣/٠٩/٠٥هـ	قاعة تدريبية في إدارة تعليم عنيزة		✓				✓		٣٠		٤	١
٢٧	إدارة المخاطر وإدارة الازمات في بيئة العمل	يوسف محمد السعيد مركز الموهوبين	٢٠٢٢/٠٤/١٤م ١٤٤٣/٠٩/١٣هـ	ZOOM			✓			✓		٥٠	٥٠	٤	١
٢٨	السلوك التنظيمي	أمجاد علي الزيندي تطوير الموارد البشرية	٢٠٢٢/٠٤/٢٠م ١٤٤٣/٠٩/١٩هـ	ZOOM	✓	✓	✓	✓	✓	✓		٤٠	٤٠	٤	١
٢٩	الاستمتاع لإداء العمل بإبداع	نوف علي التركي تطوير الموارد البشرية	٢٠٢٢/٠٥/٢٤م ١٤٤٣/١٠/٢٣هـ	ZOOM			✓			✓		٥٠	٥٠	٤	١

السلوك التنظيمي

البرامج التدريبية مجال (السلوك التنظيمي)

م	اسم البرنامج التدريبي	المدرّب	تاريخ التنفيذ	مكان التنفيذ	الفئة المستهدفة حسب النوع		نوع التدريب		الوظائف المستهدفة			عدد المتدربين		مدة البرنامج	
					رجال	نساء	حضور	عن بعد	وظائف إشرافية	وظائف غير إشرافية (الوظائف الإدارية)	وظائف غير إشرافية (بند الأجور والمستخدمين)	رجال	نساء	بالساعات	بالأيام
٣٠	تفعيل المهارات الذاتية في العمل	سلمة ناصر الفهيد تطوير الموارد البشرية	٢٠٢٢/٠٦/٠٥م ١٤٤٣/١١/٠٦هـ	قاعة تدريبية في إدارة تعليم عنيزة	✓	✓	✓			✓			١٥	٢٠	٥
٣١	فن الاتصال والحوار الفعال	وفاء علي الصانع قسم التدريب التربوي	٢٠٢٢/٠٦/١٩م ١٤٤٣/١١/٢٠هـ	قاعة تدريبية في إدارة تعليم عنيزة	✓	✓	✓			✓			٣٠	٤	١
٣٢	حل المشكلات واتخاذ القرار	وفاء علي الصانع قسم التدريب التربوي	٢٠٢٢/٠٨/٢١م ١٤٤٤/٠١/٢٣هـ	قاعة تدريبية في إدارة تعليم عنيزة	✓	✓	✓			✓			٣٠	١٥	٤
٣٣	العلاقات الإنسانية في بيئة العمل	أحمد عطالله الفره قسم النشاط	٢٠٢٢/٠٨/٢٨م ١٤٤٤/٠٢/٠١هـ	قاعة تدريبية في إدارة تعليم عنيزة	✓	✓	✓			✓			٣٠	١٥	٤
٣٤	النجاح الإداري في المهن	منى إشفاق أحمد دين قسم التدريب التربوي	٢٠٢٢/٠٩/٠٤م ١٤٤٤/٠٢/٠٨هـ	ZOOM	✓	✓	✓			✓			٨٠	٤	١
٣٥	أنماط الشخصية في بيئة العمل	سلمة ناصر الفهيد تطوير الموارد البشرية	٢٠٢٢/٠٩/١١م ١٤٤٤/٠٢/١٥هـ	ZOOM	✓	✓	✓			✓			٥٠	٤	١

السلوك التنظيمي

البرامج التدريبية مجال (السلوك التنظيمي)

مدة البرنامج	عدد المتدربين		الوظائف المستهدفة			نوع التدريب		الفئة المستهدفة حسب النوع		مكان التنفيذ	تاريخ التنفيذ	المدرّب	اسم البرنامج التدريبي	م
	بالساعات	نساء	رجال	وظائف غير إشرافية (بند الأجور والمستخدمين)	وظائف غير إشرافية (الوظائف الإدارية)	وظائف إشرافية	عن بعد	حضور	نساء					
١	٤	٣٠		✓			✓	✓		قاعة تدريبية في إدارة تعليم عنيزة	٢٠٢٢/١٠/٠٢ م ١٤٤٤/٠٣/٠٦ هـ	وفاء علي الصانع قسم التدريب التربوي	فن الاتصال والحوار الفعّال	٣٦
١	٤	٥٠	٥٠	✓		✓			✓	ZOOM	٢٠٢٢/١٠/٠٩ م ١٤٤٤/٠٣/١٣ هـ	يوسف محمد السعيد مركز الموهوبين	إدارة المخاطر وإدارة الالتزامات في بيئة العمل	٣٧
١	٤	٤٠	٤٠	✓		✓		✓	✓	ZOOM	٢٠٢٢/١٠/١٦ م ١٤٤٤/٠٣/٢٠ هـ	أمجاد علي الزيندي تطوير الموارد البشرية	السلوك التنظيمي	٣٨
١	٤	٥٠	٥٠	✓		✓		✓		ZOOM	٢٠٢٢/١١/٠١ م ١٤٤٤/٠٤/٠٧ هـ	نوف علي التركي تطوير الموارد البشرية	الاستمتاع لإداء العمل بإبداع	٣٩
٥	٢٠	١٥		✓			✓	✓		قاعة تدريبية في إدارة تعليم عنيزة	٢٠٢٢/١١/١٣ م ١٤٤٤/٠٤/١٩ هـ	سلمة ناصر الفهيد تطوير الموارد البشرية	تفعيل المهارات الذاتية في العمل	٤٠
١	٤	٣٠		✓			✓	✓		قاعة تدريبية في إدارة تعليم عنيزة	٢٠٢٢/١١/٢٠ م ١٤٤٤/٠٤/٢٦ هـ	وفاء علي الصانع قسم التدريب التربوي	فن الاتصال والحوار الفعال	٤١

السلوك التنظيمي

البرامج التدريبية مجال (السلوك التنظيمي)

مدة البرنامج	عدد المتدربين		الوظائف المستهدفة			نوع التدريب		الفئة المستهدفة حسب النوع		مكان التنفيذ	تاريخ التنفيذ	المدرّب	اسم البرنامج التدريبي	م
	بالساعات	نساء	رجال	وظائف غير إشرافية (بند الأجور والمستخدمين)	وظائف غير إشرافية (الوظائف الإدارية)	وظائف إشرافية	عن بعد	حضور	نساء					
٣	١٥	٣٠		✓			✓	✓		قاعة تدريبية في إدارة تعليم عنيزة	٢٠٢٢/١٢/٠٤م ١٤٤٤/٠٥/١٠هـ	سعد عبدالعزيز الزيايدي مدرسة عبدالله بن مسعود	حل المشكلات واتخاذ القرار	٤٢
٣	١٥	٣٠		✓			✓	✓		قاعة تدريبية في إدارة تعليم عنيزة	٢٠٢٢/١٢/٠٦م ١٤٤٤/٠٥/١٢هـ	أمجاد علي الزنيدي تطوير الموارد البشرية	العلاقات الإنسانية في بيئة العمل	٤٣
١	٤	٨٠		✓			✓	✓		ZOOM	٢٠٢٢/١٢/١١م ١٤٤٤/٠٥/١٧هـ	منى إشفاق أحمد دين قسم التدريب التربوي	النجاح الإداري في المهن	٤٤

البرامج التدريبية مجال (الإدارة المكتبية)

مدة البرنامج	عدد المتدربين		الوظائف المستهدفة			نوع التدريب		الفئة المستهدفة حسب النوع		مكان التنفيذ	تاريخ التنفيذ	المدرّب	اسم البرنامج التدريبي	م
	بالساعات	نساء	رجال	وظائف غير إشرافية (بند الأhor والمستخدمين)	وظائف غير إشرافية (الوظائف الإدارية)	وظائف إشرافية	عن بعد	حضور	نساء					
٤	١٢	٣٠	٣٠	✓		✓			✓	ZOOM	٢٠٢٢/٠٤/٠٣ م ١٤٤٣/٠٩/٠٢ هـ	بندر علي الحربي تطوير الموارد البشرية	تحرير المراسلات الحكومية	.٤٥
٤	١٢	٣٠	٣٠	✓		✓		✓		ZOOM	٢٠٢٢/٠٦/٠١ م ١٤٤٣/١١/٠٢ هـ	نوف علي التركي تطوير الموارد البشرية	تحرير المراسلات الحكومية	.٤٦
٤	١٥	٣٠		✓			✓	✓		قاعة تدريبية في إدارة تعليم عنيزة	٢٠٢٢/٠٦/٢١ م ١٤٤٣/١١/٢٢ هـ	سلمه ناصر الفهيد تطوير الموارد البشرية	فن كتابة التقارير	.٤٧
٤	١٢	٣٠	٣٠	✓		✓		✓		ZOOM	٢٠٢٢/١١/٠٨ م ١٤٤٤/٠٤/١٤ هـ	أمل حمد الفينخ تطوير الموارد البشرية	تحرير المراسلات الحكومية	.٤٨
٤	١٥	٣٠		✓			✓	✓		ZOOM	٢٠٢٢/١١/٢٢ م ١٤٤٤/٠٤/٢٨ هـ	يوسف محمود السعيد مركز الموهوبين	فن كتابة التقارير	.٤٩

الموارد البشرية

البرامج التدريبية مجال (الموارد البشرية)

م	اسم البرنامج التدريبي	المدرّب	تاريخ التنفيذ	مكان التنفيذ	الفئة المستهدفة حسب النوع		نوع التدريب		الوظائف المستهدفة			عدد المتدربين		مدة البرنامج	
					رجال	نساء	حضور	عن بعد	وظائف إشرافية	وظائف غير إشرافية (الوظائف الإدارية)	وظائف غير إشرافية (بند الأجور والمستخدمين)	رجال	نساء	بالساعات	بالأيام
٥٠.	إدارة الأداء الوظيفي	نوف علي التركي تطوير الموارد البشرية	٢٠٢٢/٣/٢٢ ١٤٤٣/٠٨/١٩هـ	ZOOM	✓	✓	✓	✓	✓		✓	٥٠	٥٠	٤	١
٥١.	مدونة السلوك الوظيفي وأخلاقيات المهنة العامة	محمد صنهات العتيبي تخطيط الموارد البشرية	٢٠٢٢/٣/٢٩ ١٤٤٣/٠٨/٢٦هـ	ZOOM	✓	✓	✓	✓	✓		✓	٥٠	٥٠	٨	٢
٥٢.	الإجازات في لائحة الموارد البشرية	عبدالله علي القرعاوي عمليات الموارد البشرية	٢٠٢٢/٥/٥ ١٤٤٣/١٠/١٤هـ	ZOOM	✓	✓	✓	✓	✓	✓	✓	٥٠	٥٠	٤	١
٥٣.	مدونة الانضباط الوظيفي	مها علي التركي الشؤون القانونية	٢٠٢٢/٠٨/١٤ ١٤٤٤/٠١/١٦هـ	قاعة تدريبية في إدارة تعليم عنيزة	✓		✓			✓		٣٠		٤	١
٥٤.	مدونة السلوك الوظيفي وأخلاقيات المهنة العامة	محمد صنهات العتيبي تخطيط الموارد البشرية	٢٠٢٢/٩/٢٠ ١٤٤٤/٠٢/٢٤هـ	ZOOM	✓	✓	✓	✓	✓		✓	٥٠	٥٠	٨	٢
٥٥.	الإجازات في لائحة الموارد البشرية	عبدالله علي القرعاوي عمليات الموارد البشرية	٢٠٢٢/١/٢٣ ١٤٤٤/٠٣/٢٧هـ	ZOOM	✓	✓	✓	✓	✓	✓	✓	٥٠	٥٠	٤	١
٥٦.	مدونة الانضباط الوظيفي	مها علي التركي الشؤون القانونية	٢٠٢٢/١١/٢٧ ١٤٤٤/٠٥/٠٣هـ	قاعة تدريبية في إدارة تعليم عنيزة	✓		✓			✓		٣٠		٤	١
٥٧.	إدارة الأداء الوظيفي	نوف علي التركي تطوير الموارد البشرية	٢٠٢٢/١٢/١٨ ١٤٤٤/٠٥/٢٤هـ	ZOOM	✓	✓	✓	✓	✓	✓	✓	٥٠	٥٠	٤	١

قيادات الصف الثاني

البرامج التدريبية (قيادات الصف الثاني)																
مدة البرنامج	عدد المتدربين		الوظائف المستهدفة			نوع التدريب		الفئة المستهدفة حسب النوع		مكان التنفيذ	تاريخ التنفيذ	المدرّب	اسم البرنامج التدريبي	م		
	بالأيام	بالساعات	نساء	رجال	وظائف غير إشرافية (بند الأجور والمستخدمين)	وظائف غير إشرافية (الوظائف الإدارية)	وظائف إشرافية	عن بعد	حضور						نساء	رجال
٤	١٢	٤٠	٤٠			✓		✓	✓	✓	✓	أكاديمية الحنطي	٢٠٢٢/٠٦/٠١ ١٤٤٣/١١/٠٢ هـ	مدرّب خارجي بالشراكة مع أكاديمية الحنطي	القيادة الذكية والكفاءات الابداعية في العمل	٥٨.
٤	١٢	٤٠	٤٠			✓		✓	✓	✓	✓	مركز القاضي للاستشارات	٢٠٢٢/٠٨/٢١ ١٤٤٤/٠١/٢٣ هـ	مدرّب خارجي بالشراكة مع كليات عنيزة الالهية	أساسيات الممارسات القيادية الفعالة والأخلاقية	٥٩.
٤	١٢	٤٠	٤٠			✓		✓	✓	✓	✓	مركز القاضي للاستشارات	٢٠٢٢/١١/٠٨ ١٤٤٤/٠٤/١٤ هـ	مدرّب خارجي بالشراكة مع جامعة القصيم	القائد الإستراتيجي المؤثر والذكاء القيادي الفاعل	٦٠.
٤	١٢	٤٠	٤٠			✓		✓	✓	✓	✓	أكاديمية الحنطي	٢٠٢٢/١٢/٠٤ ١٤٤٤/٠٥/٠١ هـ	مدرّب خارجي بالشراكة مع أكاديمية الحنطي	الإدارة بالأهداف وتقييم الأداء والحصول على النتائج	٦١.

الخاتمة

ختاماً .. التطوير المهني عملية شاملة تهدف إلى استمرار تدريب وتهيئة الموظفين والموظفات لمهام لإكسابهم كفايات أداء مهامهم بكفاءة وجودة. وتطوير الأداء والتعلم المستمر لمواكبة متطلبات العمل ومستجداته لتحقيق مضامين التحول الوطني ٢٠٢٠ والرؤية الوطنية ٢٠٣٠. وحيث يعتبر تنمية الموارد البشرية مطلب ملح كحق وواجب وظيفي لكل موظف خاصة في ظل التوجهات إلى التحول الرقمي.

- دليل إجرائي لعمليات برامج النمو المهني - الادارة العامة لتطوير الموارد البشرية
- المادة العلمية لمشروع خبراء التطوير المهني - الادارة العامة لتطوير الموارد البشرية
- المنصة السعودية الوطنية للخدمات الحكومية - GOV.SA
- وزارة الاتصالات وتقنية المعلومات
- هيئة الحكومة الرقمية
- قياس التحول الرقمي الحكومي
- وحدة التحول الرقمي
- العطاء الرقمي
- قالب التصميم مستوحى من قياس التحول الرقمي الحكومي



وسائل التواصل مع فريق عمل تطوير الموارد البشرية

الدعم الفني للمُنجز الإلكتروني
 <https://almonjez.com>

التواصل عبر الهاتف
 0 16 3 6 5 6 2 4 0
تحويلة: 115-116-117

التواصل بالواتس اب 
والرد التلقائي بتقنية Chatbots 



الروابط والاكواد والارقام فعّالة عند النقر 

الملاحق

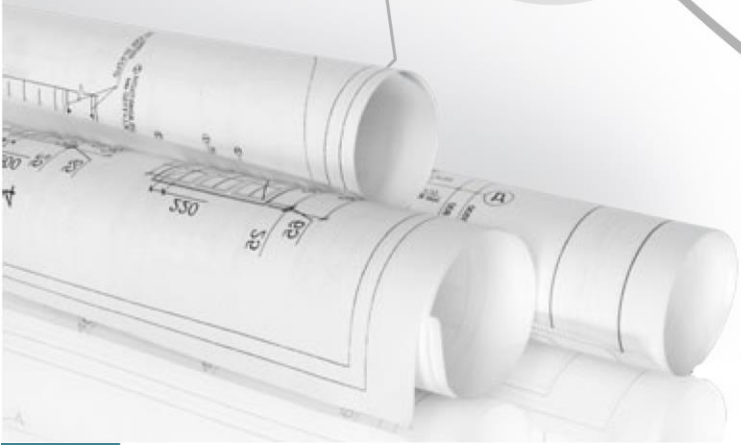
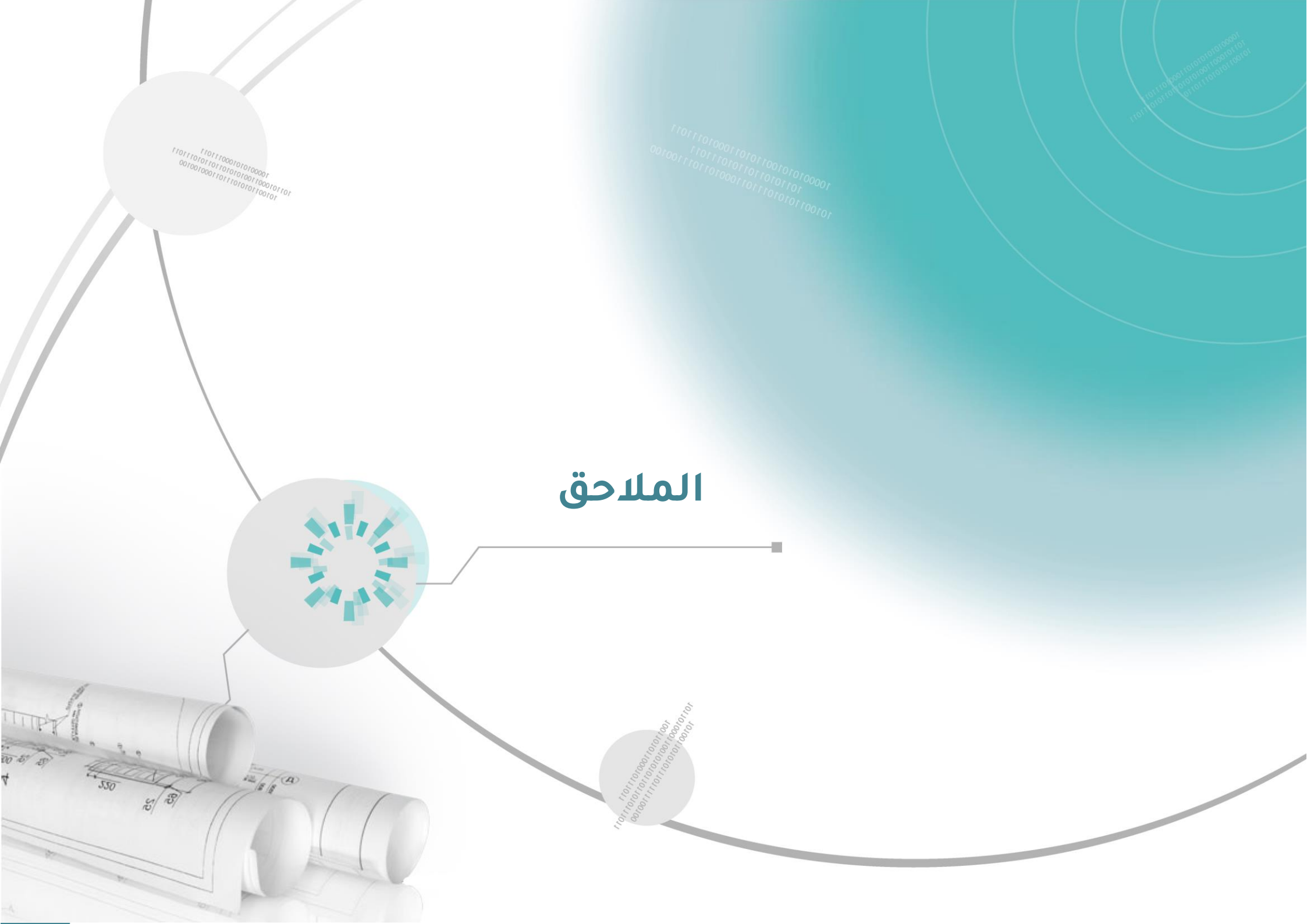

110110001010100001
110110101010101000100010101
0010010001101101010100101

1101101000101011001
110110101101010100100010010101
0010011111011010101100101

110110100011010101010100001
110111010110101010101010101
0010011101010001101101010100101

101110100110101010100001
1101101010101010011000101
01101110101100101

ملحق (٣)	ملحق (٢)	ملحق (١)
دليل العمليات الإجرائية لبرامج النمو المهني القائمة على التحول الرقمي	أهداف البرامج التدريبية - مخرجات البرامج التدريبية - أدوات قياس أثر التدريب	الميزانية المتوقعة لتنفيذ خطة برامج النمو المهني القائمة على التحول الرقمي
 https://cutt.us/skKmx	 https://cutt.us/IIeYH	 https://cutt.us/CC7is
		

ملحق (٥)	ملحق (٤)
أدلة عمل نظام المنجز الإلكتروني لإدارة عمليات تدريب وتطوير الموارد البشرية	ملفات مرحلة تقدير احتياجات النمو المهني لتطوير الموارد البشرية
 https://cutt.us/s5s5f	 https://2u.pw/GxIK0
	

إدارة الموارد البشرية
تطوير الموارد البشرية
بتعليم عنيزة

✉ gtd@onaizahedu.gov.s

☎ ٠٦٣٦٥٦٢٤٠

